

ECOFLOW

Alternator Charger

Uživatelská příručka

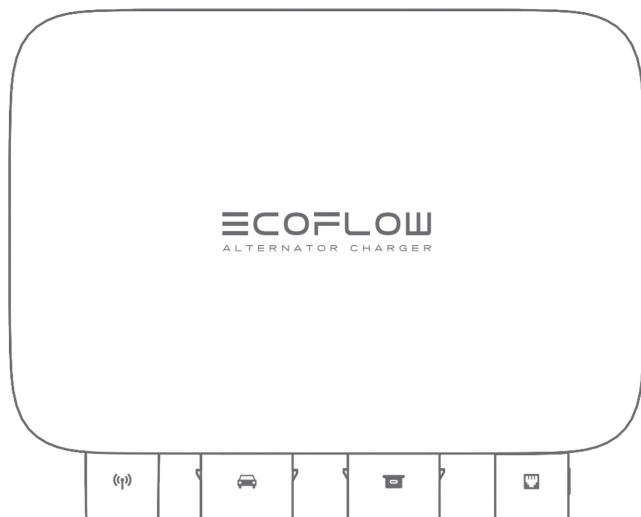

Zřeknutí se odpovědnosti

Přečtěte si dokumentaci k výrobku a ujistěte se, že jste s ní před používáním plně srozuměni. Po přečtení tohoto dokumentu si ho uschovejte pro budoucí použití. Nesprávným použitím výrobku můžete sobě nebo jiným osobám způsobit vážný úraz, nebo způsobit poškození výrobku a majetkové škody. Použitím výrobku jste srozuměni, schvalujete a přijímáte veškeré podmínky a obsah v tomto dokumentu. Společnost EcoFlow nezodpovídá za ztráty či škody způsobené používáním v rozporu s pokyny v dokumentaci k výrobku.

Společnost EcoFlow si v souladu se zákony a předpisy vyhrazuje právo na konečný výklad tohoto dokumentu a všech dokumentů souvisejících s produktem. Tento dokument může být změněn (aktualizován, revidován nebo zrušen) bez předchozího upozornění. Nejnovější informace k produktu najdete na oficiální webové stránce: <http://ecoflow.com/>.

Zapojení a instalace

1. **Doporučujeme, aby zapojení kabelů provedl odborník.**
2. **Při zapojování a instalaci používejte osobní ochranné prostředky (včetně ochranných brýlí a rukavic).**
3. Doporučujeme nabíječku zapojit před nastartováním vozidla a jejím zapnutím.
4. Při zapojování vstupního kabelu postupujte takto:
 - Připojte kruhovou svorku pojistkového kabelu ke kladnému pólu akumulátoru startéru vozidla nebo k přidávanému akumulátoru obytného vozu.
 - Druhý konec pojistkového kabelu připojte ke kladnému pólu vstupního kabelu.
 - Připojte negativní svorku vstupního kabelu ke kladnému pólu akumulátoru, startéru vozidla nebo k přidávanému akumulátoru obytného vozu.
 - Vstupní kabel připojte na nabíječce k portu akumulátoru vozidla.
5. Spojte pojistkový kabel a kladnou svorku vstupního kabelu utahovacím momentem 3 až 4 Nm. Nedostatečný utahovací moment vede k uvolnění spojení a roztavení kabelu. Uťahovací moment vyšší než 6 Nm způsobí přerušení pojistky.
6. Ujistěte se, že napájecí kabel, pojistkový kabel a výstupní kabel jsou pevně připojeny, protože volné spoje mohou způsobit roztavení kabelu.
7. Při připojování vstupního kabelu a pojistkového kabelu k akumulátoru startéru vozidla nebo přidávanému akumulátoru obytného vozu se vyhněte přepólování kladných a záporných kontaktů.
8. Kabely nezapojujte na místech s vysokou teplotou, v blízkosti ostrých hran ani v místech, kde by mohlo docházet k tření. Řádně je upevněte, aby nedošlo k jejich opotřebení nebo aby nedošlo k uvolnění spojů v důsledku pohybu kabelů.
9. Řiďte se specifikacemi akumulátorů startéru vozidla nebo akumulátoru obytného vozu a ujistěte se, že jmenovité napětí činí 12 V nebo 24 V. Při používání akumulátoru vždy dodržujte tyto bezpečnostní pokyny.
10. Nepoužívejte nabíječku k nabíjení nedobíjecích ani poškozených baterií.
11. Chcete-li použít 500W nabíječku (s výstupním kabelem XT60), ujistěte se, že je maximální vstupní napětí portu XT60 přenosné napájecí stanice je vyšší než 45 V.
12. Před každou výměnou kabelů nabíječku vypněte a odpojte ji.
13. Při montáži se ujistěte, že jsou šrouby utažené předepsaným momentem. (M5: 3 Nm; ST5, 5: 4 Nm; M6: 9 Nm).

Zapojení a instalace

1. Pokud potřebujete vyměnit výstupní kabel, zakupte nové kabely u autorizovaných prodejců společnosti EcoFlow.
2. Pokud potřebujete vyměnit vstupní kabel, pojistkový kabel nebo pojistku, obraťte se na oficiální zákaznický servis společnosti EcoFlow, který vám poradí s nákupem. Výměnu vám provede kvalifikovaný pracovník.

Vstupní kabel	Pojistkový kabel	Pojistka
Velikost: 6 AWG	Velikost: 6 AWG	Jmenovitý proud: 125 A

Prostředí instalace

1. Instalujte a používejte nabíječku v suchém a uklizeném prostředí při mírné teplotě.
2. Nabíječku uchovávejte mimo zdroje tepla a vlhké prostředí.
3. Nabíječku uchovávejte mimo dosah hořlavých látek, neboť se nabíječka při používání zahřívá.
4. Nabíječku používejte v dobře větraném prostoru a dbejte na to, abyste nabíječku nezakrývali příkrývkami nebo čímkoli, co by bránilo větrání.
5. Zabraňte kontaktu nabíječky s vodou nebo jinými tekutinami.
6. Nabíječku uchovávejte mimo dosah dětí a zvířat.

Každodenní použití

1. Před připojováním nebo odpojováním kabelů nabíječku vypněte.
2. Každý měsíc zkontrolujte kabelu a ujistěte se, že nejsou svorky uvolněné. Zkontrolujte, zda kabely nevykazují známky prasklin, oděrek nebo koroze. Pokud si něčeho takového všimnete, ihned přestaňte kabely používat a postupujte podle pokynů v části „Výměna kabelu“.
3. Vyhněte se dlouhodobému kontaktu s nabíječkou, když je používána.
4. K čištění nabíječky používejte suchý, měkký a čistý hadřík nebo papírové utěrky.
5. Pokud je nutné nabíječku opravit, obraťte se na oficiální zákaznický servis společnosti EcoFlow.
6. Nabíječku sami nerozmontovávejte. Mohlo by dojít k jejímu poškození, čímž byste ztratili nárok na záruku.

V případě nebezpečí

1. Než na nabíječku při hrozícím nebezpečí sáhnete, podnikněte preventivní opatření před zásahem elektrickým proudem (např. použijte izolační rukavice).

2. Pokud se nabíječka dostane do kontaktu s tekutinou, ihned ji přestaňte používat, déle ji nepoužívejte ani nezapínejte. Umístěte nabíječku na bezpečné, vodotěsné a dobře větrané místo a poté se obraťte o pomoc na oficiální zákaznický servis EcoFlow.
3. Pokud nabíječka spadne do vody, umístěte ji na bezpečné, vodotěsné a dobře větrané místo a mimo dosah, dokud zcela nevyschne. Vyschlou nabíječku už nepoužívejte a řádně ji zlikvidujte v souladu s místními zákony a předpisy.
4. Pokud se nabíječka vznítí, doporučujeme používat hasicí přístroje v následujícím pořadí: voda nebo vodní mlha, písek, hasicí deka, suchý prášek a nakonec hasicí přístroj s oxidem uhličitým.
5. Pokud je nabíječka převrácená a vážně poškozená, nasad'te si před jejím vypnutí izolační rukavice a poté ji umístěte na otevřené místo daleko od hořlavých materiálů a mimo dosah lidí. Pak ji zlikvidujte v souladu s místními zákony a předpisy.

Co je v balení



Schéma zapojení



Instalace nabíječky

Při jízdě na rovném povrchu můžete nabíječku umístit na napájecí stanici. Při jízdě na nerovném povrchu doporučujeme nabíječku nainstalovat na bezpečné místo.

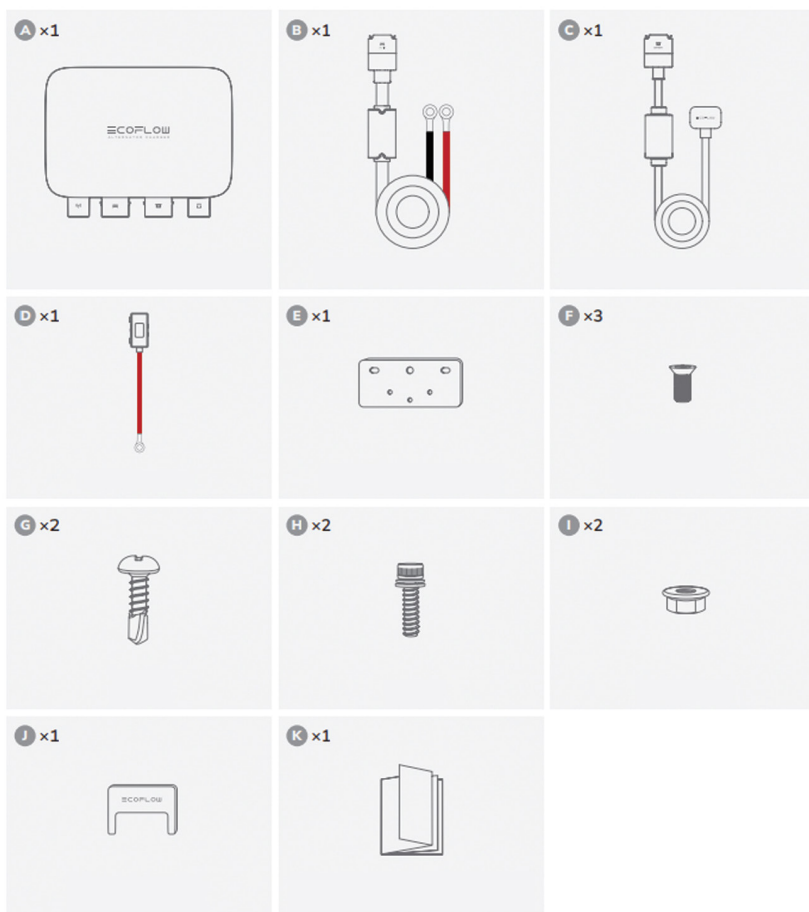
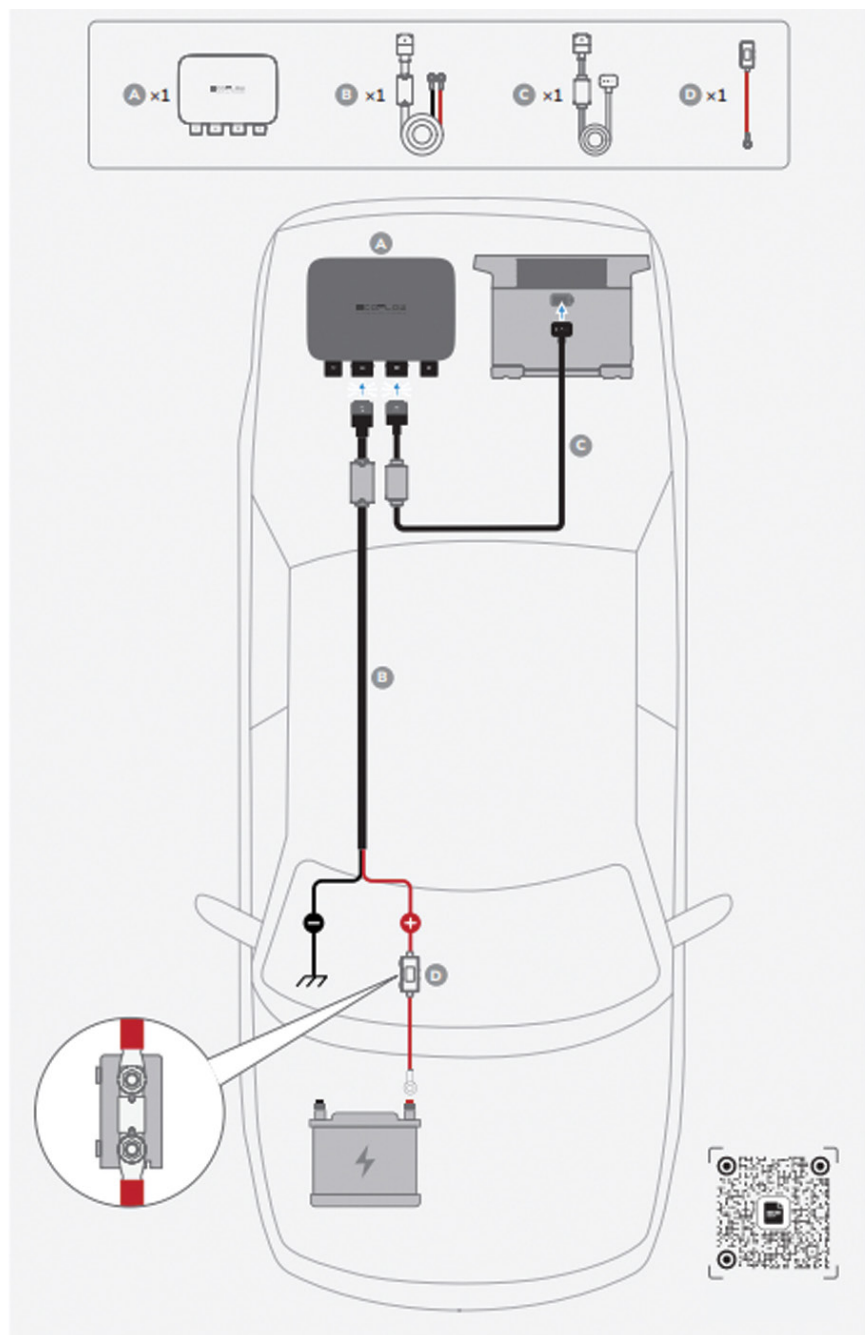
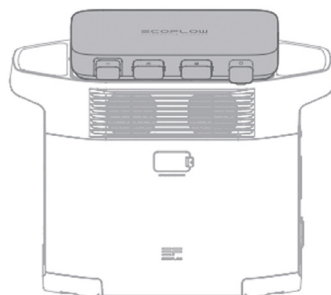

METODA 1

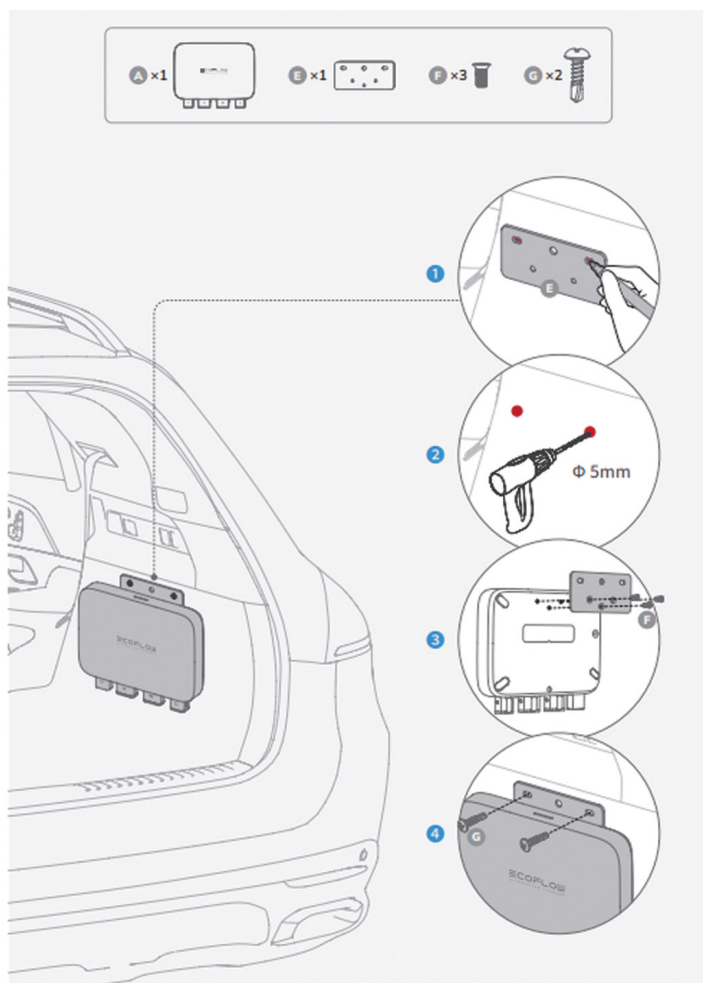

METODA 2

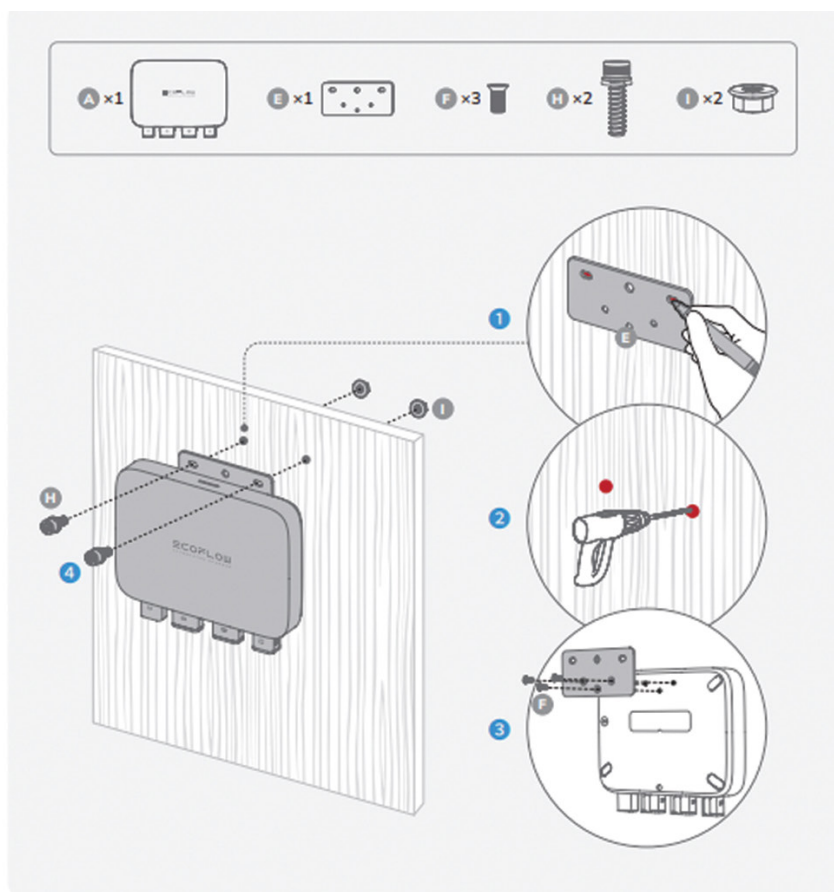

Zapnutí/vypnutí

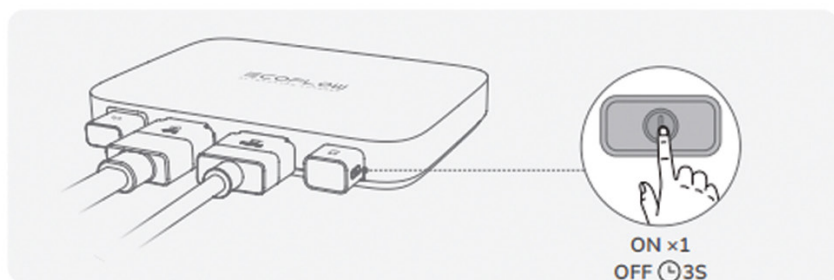

Párování nabíječky



Stáhněte si mobilní aplikaci.



Klepněte na ikonu pro vyhledání alternátoru.



Propojte alternátor se svým účtem.

Schéma zapojení

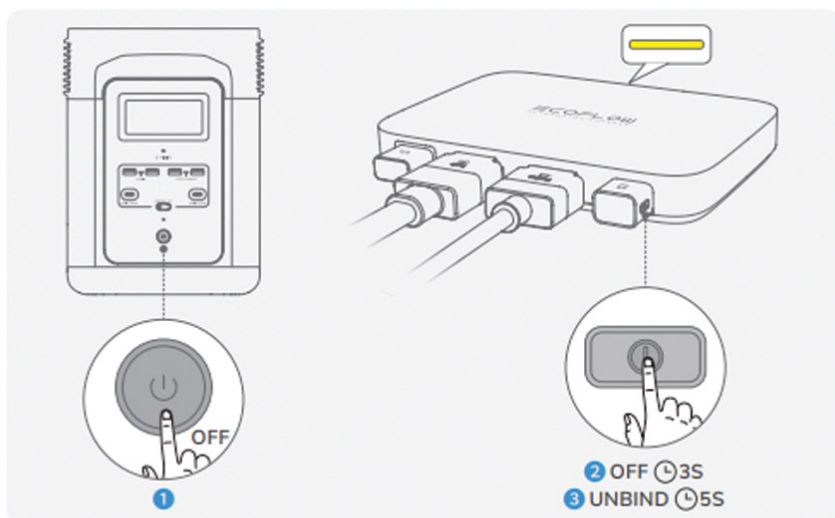

Režim nabíjení



Režim údržby akumulátoru

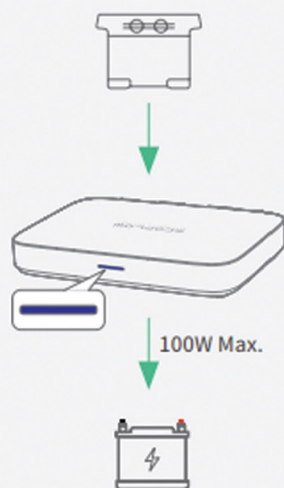
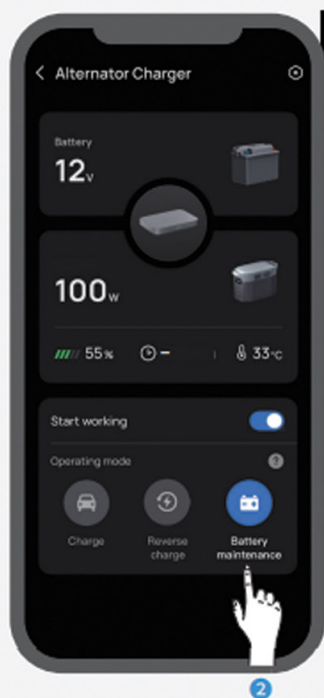
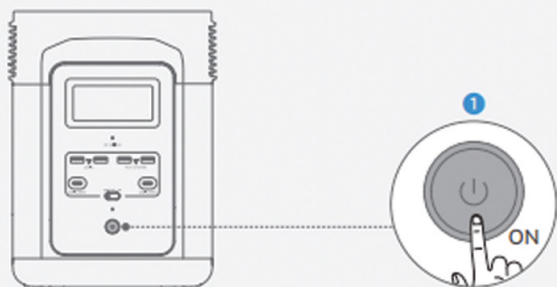

Režim reverzního nabíjení



Jak odpojit nabíječku

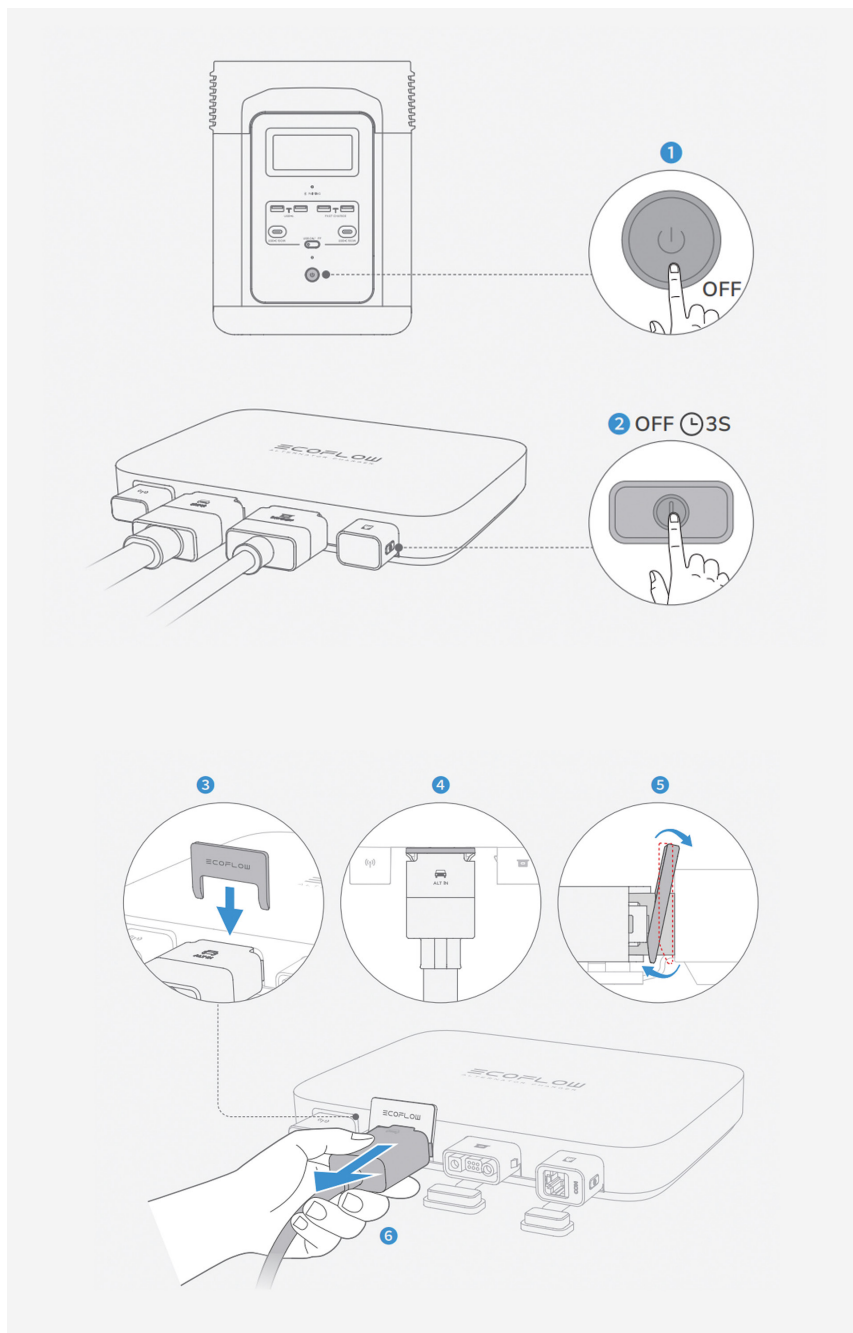

Recyklace



Elektrická zařízení opatřená symbolem přeškrtnuté popelnice nesmějí být vyhazována do běžného domácího odpadu, namísto toho je nutno je odevzdat ve specializovaném zařízení pro sběr a recyklaci. V zemích EU (Evropské unie) nesmějí být elektrická zařízení vyhazována do běžného domácího odpadu (WEEE - Waste of Electrical and Electronic Equipment - Likvidace elektrických a elektronických zařízení, směrnice 2002/96/EG).

Nežádoucí zařízení můžete dopravit do nejbližšího zařízení pro sběr nebo recyklačního střediska. Zařízení poté budou likvidována nebo recyklována bezpečným způsobem zdarma. Odevzdáním nežádoucího zařízení můžete učinit důležitý příspěvek k ochraně životního prostředí.

Technické údaje

		Nabíječka alternátoru (500 W, s výstupním kabelem XT60)	Nabíječka alternátoru (800 W, s výstupním kabelem XT150)
Model		EF-FC-301-1	
Hmotnost		cca 2,2 kg	
Rozměry (š × h × v)		242 × 194 × 35 mm	
WiFi		Frekvence: 2 412-2 472 MHz Maximální výstupní výkon: 18,22 dBm	
Bluetooth		Frekvence: 2 402-2 480 MHz Maximální výstupní výkon: 7,89 dBm	
Režim nabíjení	Vstup	12/24 V (11-31 V), max. 47 A	12/24 V (11-31 V), max. 76 A
	Výstup	40 V, max. 500 W	40-60 V, max. 800 W
Režim údržby akumulátoru	Vstup	/	40-60 V, max. 3 A
	Výstup	/	13,8/27,6 V, max. 100 W
Režim reverzního nabíjení	Vstup	/	40-60 V, max. 21 A
	Výstup	/	13,8/27,6 V, max. 800 W
Jemnovitý proud pojistky		125 A	
Provozní teplota		-20 °C až 60 °C	
Skladovací teplota		-30 °C až 70 °C	
Provozní vlhkost		≤ 95 %	
Skladovací vlhkost		≤ 95 %	



STABLECAM s.r.o.

Doubravice 110 | 533 53 Pardubice

Tel: 466 260 133 | Fax: 466 260 132

e-mail: info@stablecam.com

www.stablecam.com